

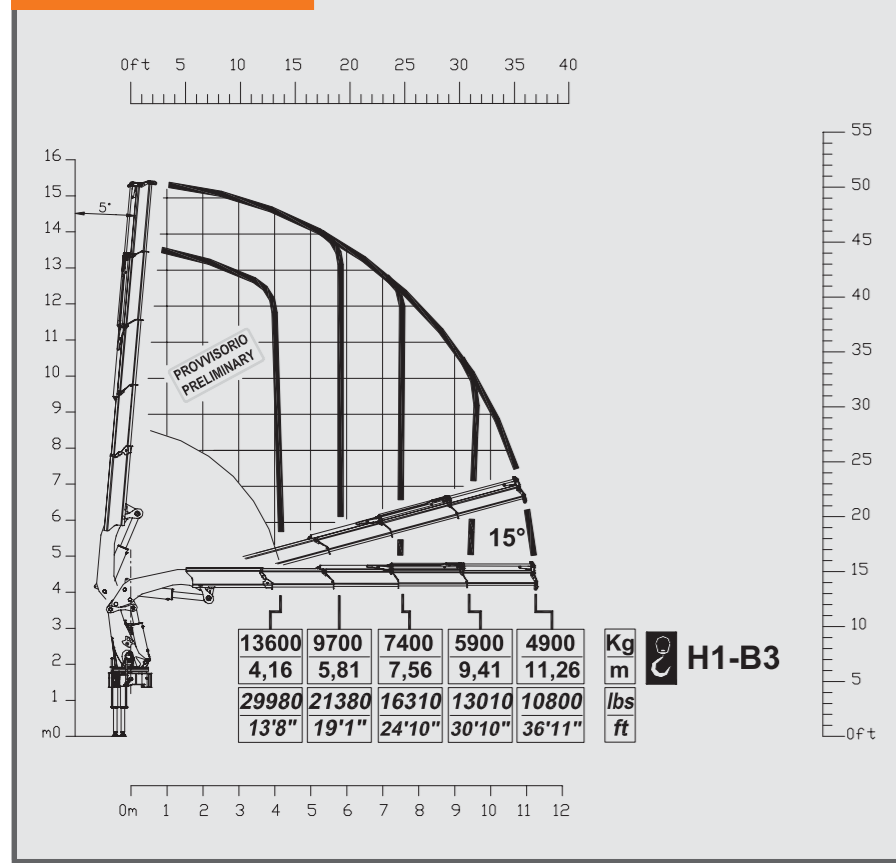

650.4

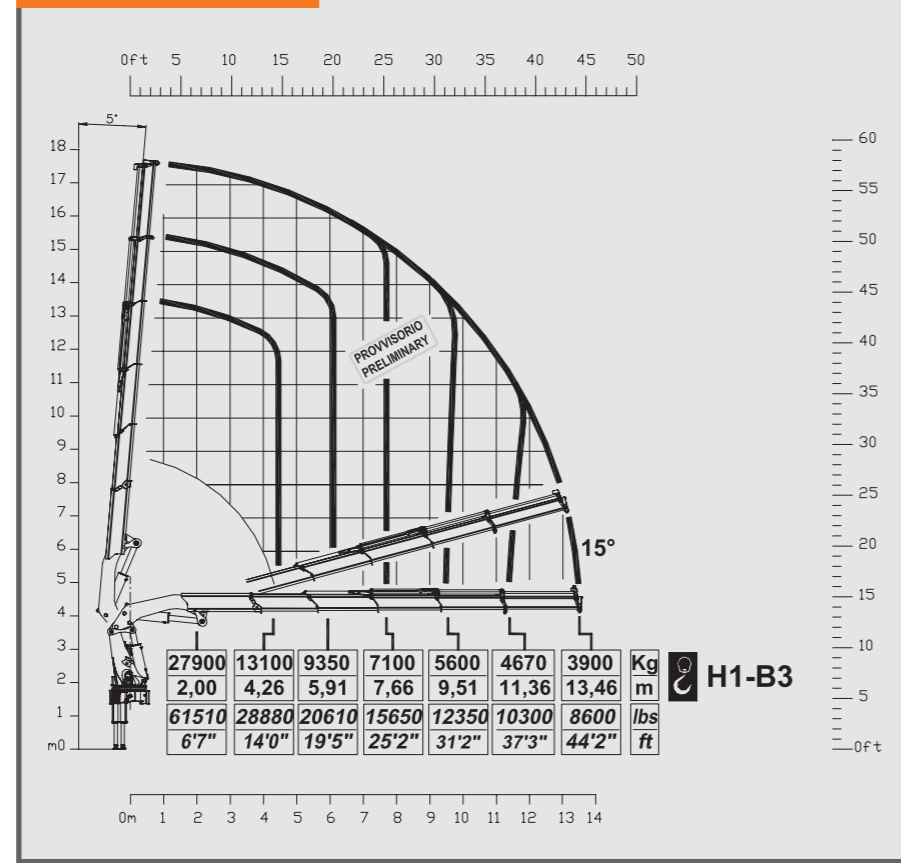

650.5



650.6

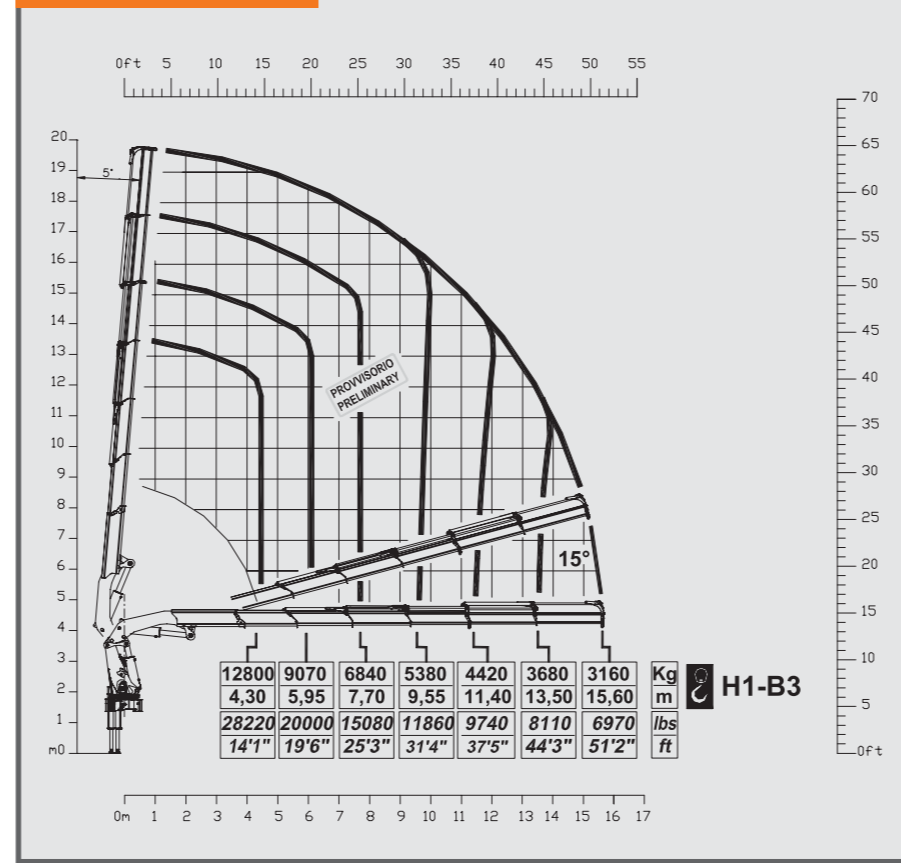

650.7

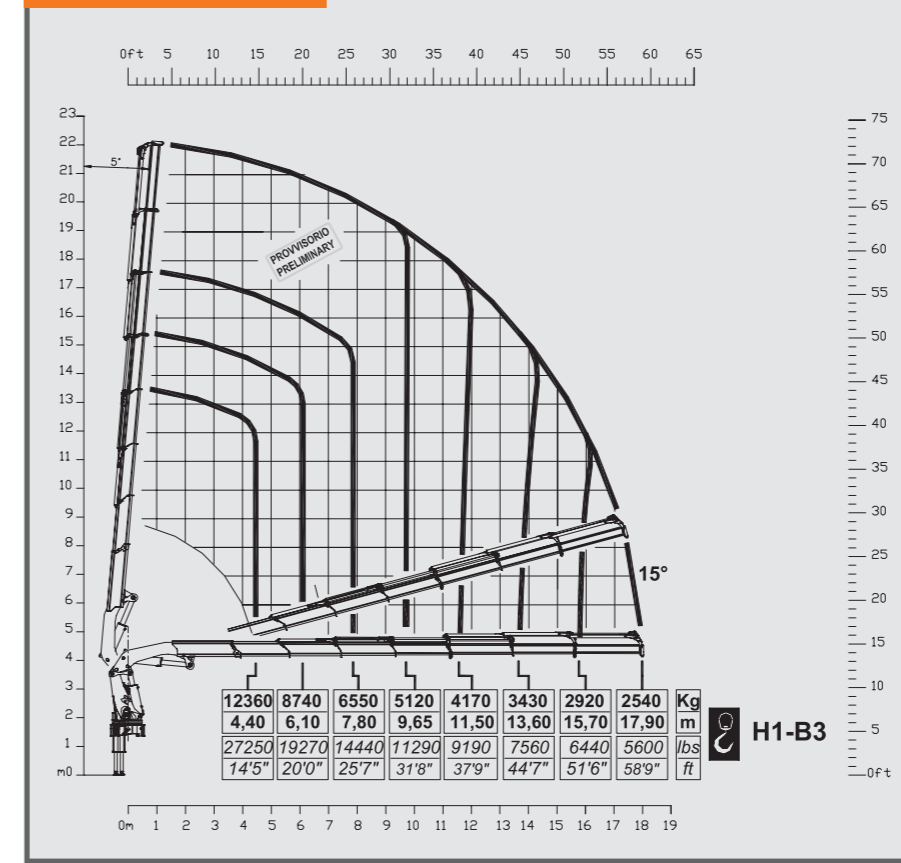

650.8

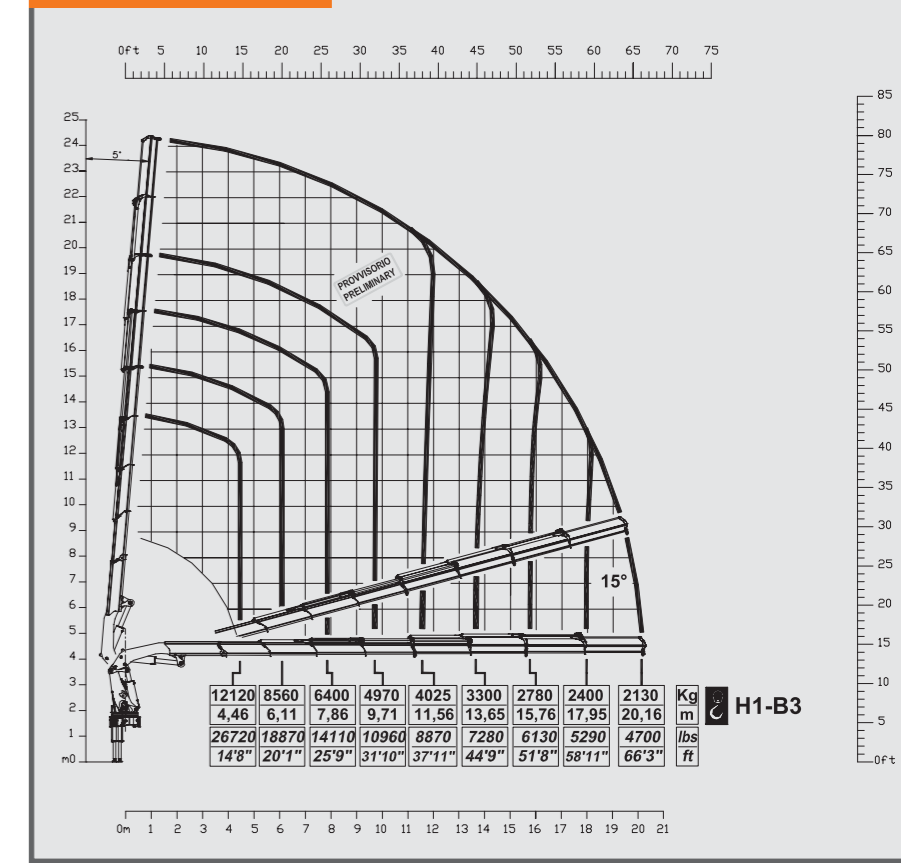

I	F	D	E	P	650.4	650.5	650.6	650.7	650.8	GB	USA	650.4 USA	650.5 USA	650.6 USA	650.7 USA	650.8 USA
Caratteristiche tecniche	Caractéristiques techniques	Technische Eigenschaften	Datos Técnicos	Datos Técnicos						Specifications						
Momento massimo di sollevamento	Couple de levage	Hubmoment	Momento de elevación	Capacidade máxima de elevação	kNm 555	kNm 548	kNm 540	kNm 533	kNm 530	Lifting moment		lb.ft 401431.5	lb.ft 396368.4	lb.ft 390582	lb.ft 385518.9	lb.ft 383349
Momento massimo dinamico all'asse colonna	Moment maxi. dynamique à l'axe colonne	Max. dynamisches Moment an der Säulenachse	Momento max. dinamico al eje de la columna	Capacidade máxima dinamica no eixo da coluna	daNm 69200	daNm 69200	daNm 69200	daNm 69200	daNm 69200	Maximum dynamic moment at column axis		lb.ft 500523.6	lb.ft 500523.6	lbs.ft 500523.6	lb.ft 500523.6	lb.ft 500523.6
Sbraccio massimo (gru STD)	Allongement max. flèche (grue STD)	Max. Ausladung (Standardkran)	Alcance hidráulico máximo de la grúa std.	Alcance máximo do braço telescópico	m 11.26	m 13.46	m 15.60	m 17.9	m 20.16	Max. hydr. outreach (STD crane)		ft 36'11"	ft 44'2"	ft 51'2"	ft 58'9"	ft 66'1"
Allungamento sfilii idraulici	Course des télescopes	Auszuglänge der Ausschube	Anchura de apoyo	Extensão dos estabilizadores	m 7.1	m 9.2	m 11.3	m 13.5	m 15.7	Extensions of hydr. booms		ft 23'3"	ft 30'2"	ft 37'1"	ft 44'3"	ft 51'6"
Tempo di rotazione (360°)	Temps de rotation (360°)	Schwenkungszeit (360°)	Tiempo de giro (360°)	Tempo de rotação (360°)	sec. 50	sec. 50	sec. 50	sec. 50	sec. 50	Time of rotation (360°)		sec. 50	sec. 50	sec. 50	sec. 50	sec. 50
Coppia massima di rotazione	Couple maxi. de rotation	Max. Schwenkmoment	Potencia máxima de giro	Binário máximo de rotação	daNm 6400	daNm 6400	daNm 6400	daNm 6400	daNm 6400	Maximum rotation torque		lb.ft 46291.2	lb.ft 46291.2	lb.ft 46291.2	lb.ft 46291.2	lb.ft 46291.2
Velocità di sollevamento (*)	Vitesse de levage (*)	Hubgeschwindigkeit (*)	Velocidad de elevación (*)	Velocidade de elevação (*)	m/min 37	m/min 44	m/min 51	m/min 59	m/min 66	Lifting speed (*)		ft/min 121.36	ft/min 144.32	ft/min 167.28	ft/min 193.52	ft/min 216.48
Numero di sezioni del distributore (gru STD)	Nombre des éléments du distributeur (grue STD)	Zahl der Steuerblocksektionen (Standardkran)	Número de las secciones del distribuidor (grúa STD)	Número dos elementos do distribuidor (grua std.)	4	4	4	4	4	Number of distributor section (STD crane)		4	4	4	4	4
Capacità serbatoio olio	Capacité réservoir huile	Fassungsvmögen des Ölbehalters	Capacidad del depósito de aceite	Capacidade do depósito de óleo	l 200	l 200	l 200	l 200	l 200	Oil tank capacity		gal 52.58	gal 52.58	gal 52.58	gal 52.58	gal 52.58
Pressione massima di esercizio (gru STD)	Pression max. de travail (grue STD)	Max. Betriebsdruck (Standardkran)	Presión máxima de trabajo (grúa STD)	Pressão máxima de trabalho (Grua STD)	bar 330	bar 330	bar 330	bar 330	bar 330	Maximum working pressure (STD crane)		psi 4785	psi 4785	psi 4785	psi 4785	psi 4785
Pressione massima di esercizio (gru CE)	Pression max. de travail (grue CE)	Max. Betriebsdruck (CE Kran)	Presión máxima de trabajo (grúa CE)	Pressão máxima de trabalho (Grua CE)	bar 330	bar 330	bar 330	bar 330	bar 330	Maximum working pressure (CE crane)		psi 4785	psi 4785	psi 4785	psi 4785	psi 4785
Portata ottimale della pompa	Débit de la pompe	Optimale Fördermenge der Pumpe	Caudal recomendado de la bomba	Capacidade da bomba	l/min 70	l/min 70	l/min 70	l/min 70	l/min 70	Recommended pump delivery		gal/min 18.4	gal/min 18.4	gal/min 18.4	gal/min 18.4	gal/min 18.4
Potenza massima richiesta	Puissance maxi. demandée	Max. Leistung	Potencia máxima demandada	Potência máxima	kW 38	kW 38	kW 38	kW 38	kW 38	Maximum power required		ft/lb/s 28027.36	ft/lb/s 28027.36	ft/lb/s 28027.36	ft/lb/s 28027.36	ft/lb/s 28027.36
Tiro massimo verricello (ultimo strato)	Tirage maxi. du treuil (dernière couche)	Max. Zugkraft Seilwinde (letzte Anzahl)	Tiro máximo del cabrestante (última capa)	Força máxima do guincho	daN 4000	daN 3000	daN 2600	daN 2000	daN 2000	Maximum pull of winch (last layer)		lb 8992	lb 6744	lb 5844.4	lb 4496	lb 4496
Massa gru standard	Masse grue standard	Masse des Standardkrans	Peso de la grúa standard	Peso da grua standard	Kg 5850	Kg 6100	Kg 6340	Kg 6560	Kg 6750	Mass of standard crane		lb 12870	lb 13420	lb 13948	lb 14432	lb 14850

650 STD

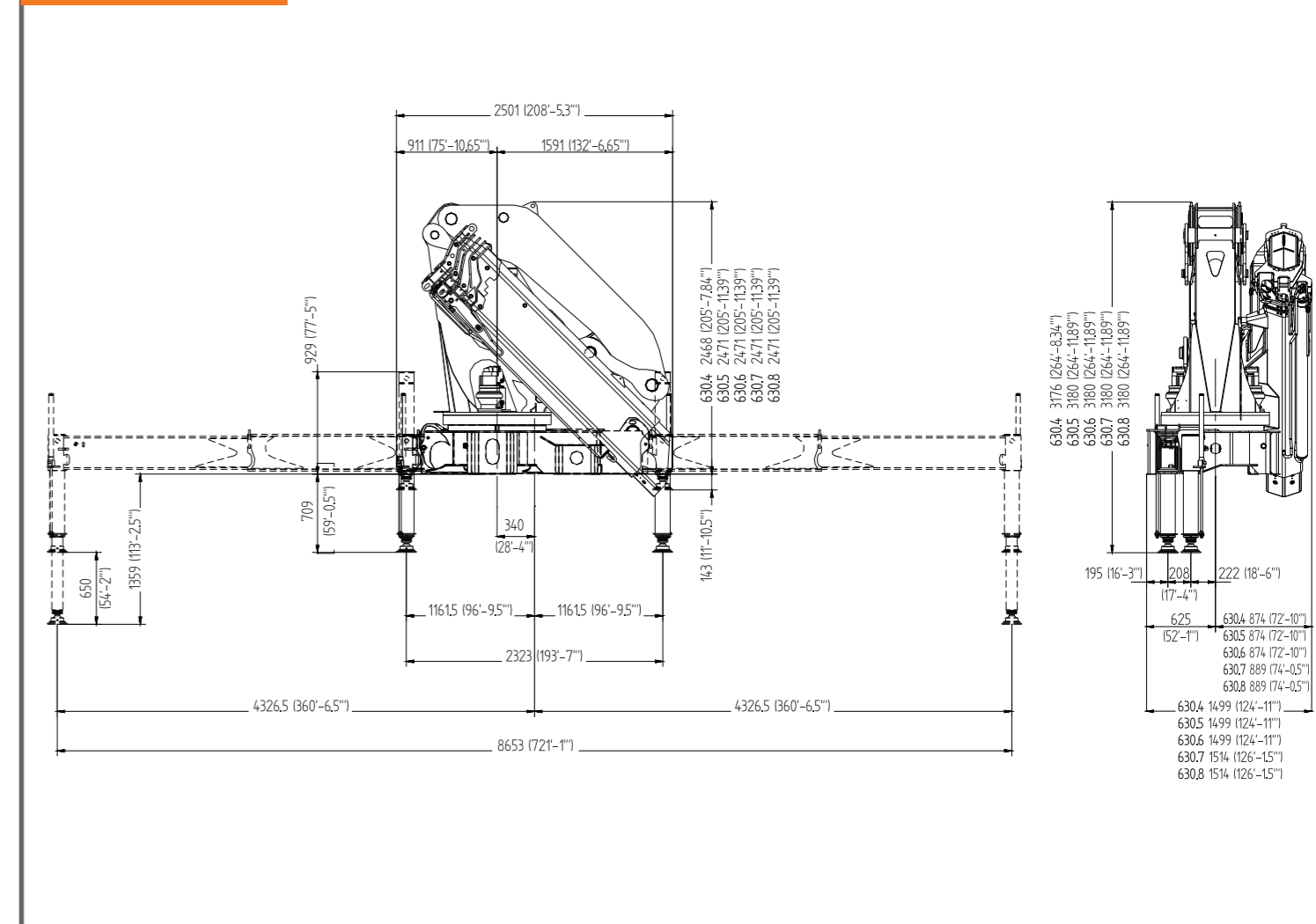

I dati e le descrizioni del presente catalogo sono forniti a titolo indicativo e non sono vincolanti. ATLAS si riserva il diritto di modificarli senza alcun avviso.  
 Technical features are not binding. ATLAS reserves itself the right to any modification without notice.

\*E' considerato lo sbraccio massimo della gru base / \*Avec un extension maxi. de la grue de base / \*Es handelt sich um die max. Ausladung des Standardkrans / \*Se considera el alcance max. de la grúa std / \*Se considera el alcance max. de la grúa std / \*The maximum range of the basic crane is considered